

# DualTow

## ***20-летие компании Christophe Claret отмечено выпуском уникальных часов***

### **Компания Christophe Claret SA празднует свое 20-летие**

Лишь немногие часовые компании способны разрабатывать и создавать крайне сложные, надежные и эксклюзивные механизмы, отвечающие всем канонам Высокого часового искусства. Christophe Claret SA принадлежит к их числу. В этом году компания из Локля отмечает свой 20-летний юбилей.

На протяжении всех этих лет мануфактура Christophe Claret SA постоянно разрабатывала и совершенствовала все новые сложнейшие калибры. Большинство производителей часов предпочитают не признавать, что при создании своих самых сложных моделей они прибегают к услугам других мануфактур. Именно поэтому имя Кристофа Кларе известно лишь узкому кругу знатоков часового дела. И все же многочисленные разработки – от механизма минутного репетира – первой сложной часовой функции, созданной мэтром, – до орбитального турбийона и вечного календаря с индикацией при помощи валиков вывели компанию на лидирующие позиции в ряду самых новаторских и известных часовых домов.

Столь привилегированного положения Кристоф Кларе сумел добиться благодаря постоянным поискам совершенства. Будущий мастер родился недалеко от Лиона. Прежде чем начать карьеру реставратора старинных часов, он изучал часовое дело в Женеве. В 1987 году, в дни проведения Базельского часового салона, владелец одной крупной швейцарской часовой фирмы попросил его разработать эксклюзивный механизм с минутным репетиром. Для выполнения этого заказа Кристоф Кларе вместе с двумя другими талантливыми часовыми мастерами основал свою компанию. В 1989 году, желая обрести независимость, он решил стать единственным владельцем своей мануфактуры. Для этого он выкупил доли своих партнеров и переименовал компании в Christophe Claret SA. Начиная с этого момента в его мастерских постоянно разрабатываются и производятся новые механизмы, в которых часовые традиции гармонично сочетаются с последними технологиями.

## **Модель DualTow – символ превосходства**

Таким образом, 2009 год стал вехой в истории Christophe Claret SA. По этому случаю владелец компании решил создать эксклюзивные часы, которые будут производиться и распространяться от его имени лучшими дистрибьюторами. Модель, названная DualTow, в полной мере отражает философию именитого швейцарского часовщика. В конструкции этого однокнопочного хронографа с механизмом боя и турбийоном использовано множество изобретений, одно из которых уже удостоено патента. Уникальная модель являет собой образец технического и эстетического совершенства и служит доказательством высокого уровня мастерства работников компании: почти все этапы его изготовления – от создания часового механизма до изготовления сапфирового циферблата, выполняющего функции моста – были осуществлены в стенах мануфактуры.

Механическое воплощение мощи и энергии, модель DualTow представляет собой невероятно изысканный прибор для измерения времени. Необычная индикация часов и минут на замкнутых лентах придает часам изысканный современный облик. Механический калибр с ручным заводом под номером CC20A изготовлен с применением множества инноваций. В качестве примера достаточно упомянуть гонг, который издает звук при каждом нажатии на кнопку хронографа – яркое подтверждение мастерства компании в изготовлении часов с механизмом боя.

## DualTow – Эталон

DualTow, первые часы категории «grandes complications», носящие имя Кристофа Кларе и разработанные в честь 20-летнего юбилея его компании, в полной мере воплощают философию часовой мануфактуры. Ярким подтверждением этого является механизм модели – планетарный турбийон однокнопочного хронографа с механизмом боя и ручным заводом. Новый калибр CC20A вобрал в себя энергию и любовь, которые объединяют коллектив компании, насчитывающий порядка 100 человек.

Стремясь должным образом отметить это знаковое событие, Кристоф Кларе обратился к игре символов, придавшей неповторимый шарм этим уникальным часам. Модель DualTow воплощает ценности, связанные с этим юбилеем – любовь и силу молодости, страстное желание жить полноценной жизнью и нацеленность на будущее. Выраженные в часовых категориях, эти устремления позволили создать уникальный механизм, в котором, среди прочего, применена запатентованная система хронографа революционного характера. Из широкой гаммы роскошных оттенков наши клиенты могут выбрать для своих часов тот, который поможет ярче выразить эксклюзивную натуру обладателя таких часов. Юбилейные часы DualTow, дерзкие и неповторимые, предлагаются в ограниченной серии из 68 экземпляров, каждый из которых уникален.

# DualTow – Механизм

## Планетарный однокнопочный хронограф с механизмом боя

Главное новшество модели DualTow заключается в функции хронографа с одной кнопкой, работу которого обеспечивают три планетарных передачи с одинаковой структурой.

Ведущее колесо планетарной передачи(1), напрямую связанное с механизмом, находится в постоянном движении. Соединенный с ним сателлит(2) расположен на оси ведущего колеса, вокруг которого вращаются две промежуточные шестеренки(3). Размещенные на оси, параллельной оси ведущего колеса, промежуточные шестеренки зацепляют сателлит вместе с ведомым колесом(4), находящимся на верхней части сателлита. Расположенный наверху кулачок (5) со стрелкой (6) закреплен на той же оси, что и ведущее колесо и соединен с выходным колесом; кулачок позволяет вернуть хронограф в исходное положение.

Ведущее колесо передает свою энергию двумя способами. Когда вращение стрелки заблокировано, оно приводит в движение сателлит, который в этом случае вращается в пустоте. Это действие соответствует положению остановки и приведению в исходное положение хронографа. Если же хронограф находится в положении запуска, сателлит блокируется и вращающий момент ведущего колеса передается стрелке.

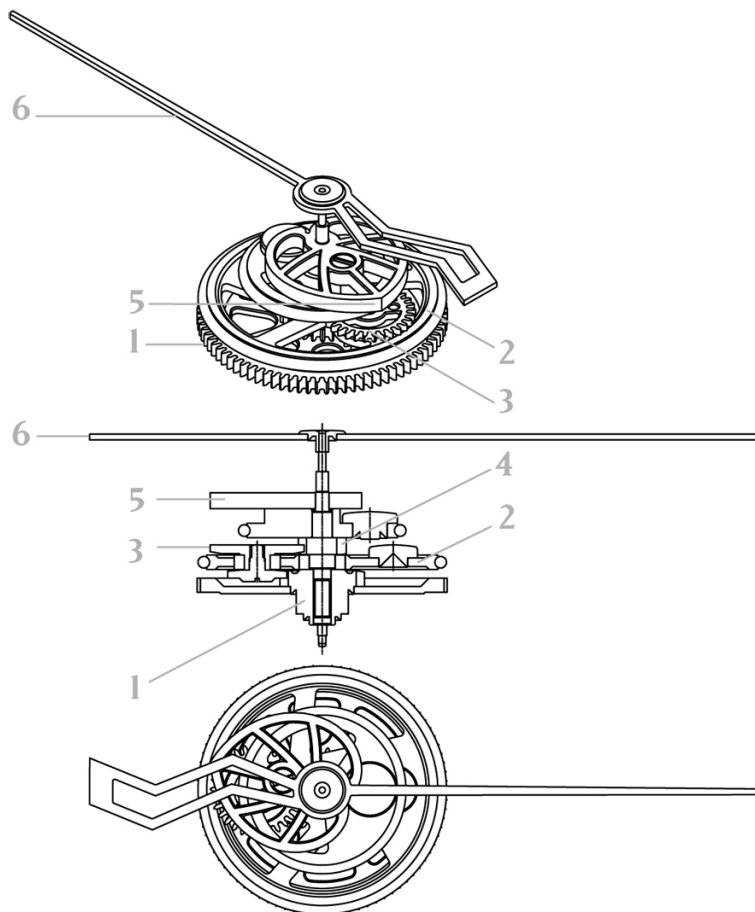

При запуске хронографа колонное колесо (7) совершает одно движение вперед и поднимает молоточки механизма приведения в исходное положение (8). Затем включается тормозное устройство запуска (9), блокирующее три сателлита(2). В этот момент стрелки (6) начинают вращаться, поскольку энергия перенаправляется от ведущих колес (1) ведомым (4). Второе нажатие останавливает ход механизма. Колонное колесо совершает еще одно движение вперед и поднимает тормозное устройство запуска, освобождая тем самым сателлиты. Затем начинает действовать тормозное устройство остановки, блокирующее диск, соединенный со стрелками. При третьем нажатии колонное колесо совершает еще одно движение вперед. Тормозное устройство остановки поднимается и высвобождает ведущее колесо. После этого молоточки падают на кулачки (5) и заставляют их вращаться до тех пор, пока стрелки не вернуться в исходное положение. Цикл хронографа завершен и система готова к осуществлению следующего измерения.

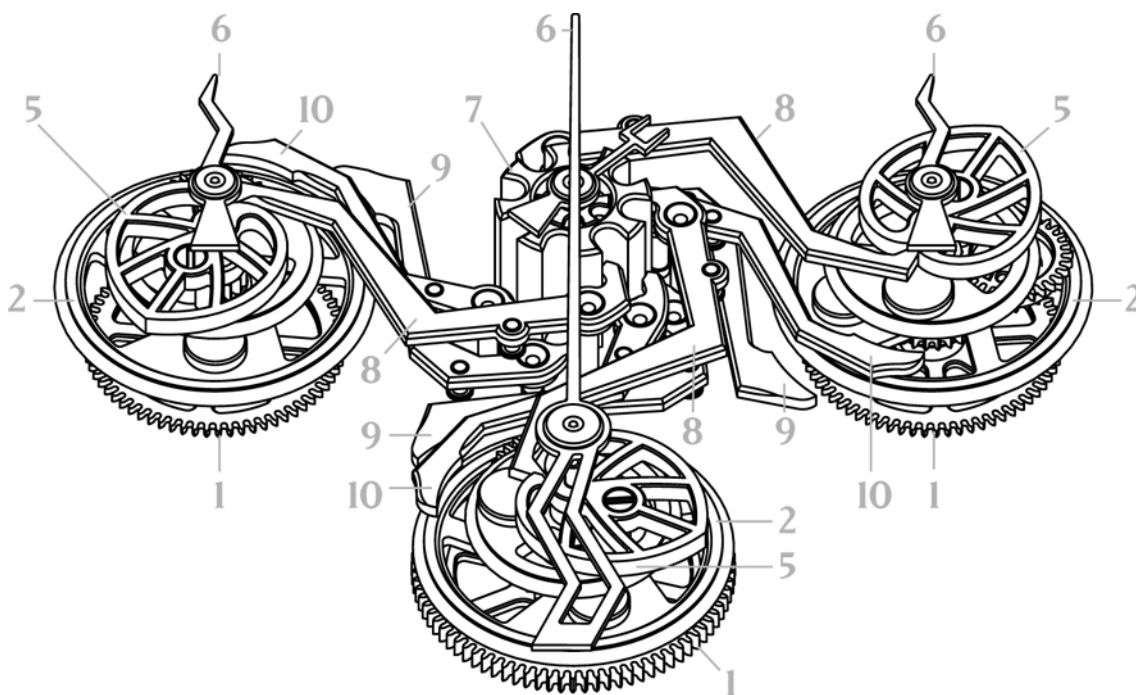

Этот уникальный механизм хронографа стал предметом эксклюзивного патента Система функционирования этой сложной функции обеспечивает регулярный ход калибра, поскольку вращающий момент всегда одинаков, вне зависимости от состояния хронографа (запуск, остановка или приведение в исходное положение). В отличие от классического хронографа, механизм не подвержен большим колебаниям амплитуды баланса, которые могут нарушить регулярность хода механизма, что позволяет повысить точность измерения времени.

Помимо этого, Кристоф Кларе решил сделать калибр еще более изысканным и оснастил его механизмом боя, который отмечает звоном запуск, остановку и приведение хронографа в исходное положение. Изумительное звучание этого механизма является ярким подтверждением мастерства сотрудников компании в изготовлении механизмов боя и музыкальных механизмов. Этот механизм боя, имеющий форму улитки, принадлежит к числу самых удачных механизмов такого рода, а его изготовление требует большого опыта и мастерства высокого уровня.

В довершение, помимо тщательной обработки каждой детали часовой мэтр и его команда завершили работу над устройством, снабдив его указателем функции хронографа. Таким образом, владелец часов может в любой момент узнать о режиме хронографа.

Часовой и минутный счетчики механизма расположены на сапфировом стекле, создавая впечатление полной симметрии. Размещенные соответственно в положении «11 часов» и «1 час», они дополняют секундную стрелку, находящуюся в центре. Такая впечатляющая конфигурация позволила оставить свободным сегмент циферблата в положении «12 часов» и открыть для наблюдения всю систему запуска хронографа, состоящую из колонного колеса, рычагов и молоточков. Механизм пружин хронографа своим обликом напоминает движущийся цветок. Все эти элементы, гармонично вписывающиеся в общее целое, закреплены на соединенной с платиной детали – «револьверном барабане». Свое название эта оригинальная разработка Christophe Claret получила благодаря сходству с зарядным барабаном револьвера.

## **Турбийон**

Турбийон стал второй по счету сложной часовой функцией, которой мануфактура Christophe Claret снабдила свои невероятно сложные в техническом плане калибры. Этот поистине шедевр часового искусства расположен в положении «6 часов» так, чтобы его можно было видеть весь целиком. Турбийон, заключенный в каретку с характерным дизайном часовой мануфактуры, совершает полный оборот за 60 секунд. Верхний мост выполнен в форме двух соединенных друг с другом букв "С", которые символизируют имя Кристофа Кларе и уже стали широко известным брендом, узнаваемым с первого взгляда.

## **Индикация при помощи замкнутых лент с интегрированной системой завода**

Вдохновившись конструкцией машин на гусеничном ходу, Кристоф Кларе разработал оригинальный механизм, который позволяет разместить индикацию часов слева, а индикацию минут – справа. Две замкнутые ленты из каучука, специально разработанные по заказу компании, расположены по бокам часов; на них изображены цифры в очень техничном стиле. Цветная вилка с маленьким острием, закрепленная на мосту турбийона в верхней части циферблата, образует символическую рамку, в которой можно прочесть время.

Ленты с зубчатым зацеплением приводятся в движение при помощи цилиндров, расположенных по краям. Для усиления эстетического эффекта дизайн боковых плоскостей цилиндров выполнен в стиле ободов колес автомобиля Bugatti T35. Внутри винтовое натяжное устройство позволяет добиться исключительно точной настройки, что обеспечивает оптимальный ход. Кроме того, под минутной лентой скрывается полностью интегрированная система завода и настройки времени.

## **Энергия**

Механический калибр с ручным заводом CC20A обладает запасом хода более 50 часов, который обеспечивается двумя барабанами. Расположенные на одной линии в центре механизма, кликерные колеса револьверного барабана также напоминают обода колес Bugatti T35 с их восемью характерными спицами. Указатель, который также виден с обратной стороны, отражает имеющийся запас энергии.

## **Отделка**

Как и во всех прочих механизмах, спроектированных, разработанных и изготовленных компанией, детали калибра CC20A отделаны в полном соответствии с канонами Высокого часового искусства. Каждая деталь прошла через ряд операций – снятие фасок, матирование, полирование и окраску, – выполненных в лучших часовых традициях, как того требует высокий статус модели DualTow. В зависимости от цветовой гаммы, выбранной клиентом, детали могут быть подсинены, элаксированы или обработаны методом гальванопластики.

# DualTow – Эстетика

## Дизайн

Формы модели DualTow родились из бесчисленных эскизов и постоянного обмена идеями между Кристофом Кларе и его командой. Эти часы, в создании которых приняла участие целая группа людей, стали плодом творческого подхода тем более оригинального, что он возник в компании, специализирующейся на изготовлении калибров. Так был пройден большой путь от первого эскиза, выполненного в классическом стиле, до яркой, мужественной версии. Изначальные округлые очертания в ретушных набросках уступили место острым углам, силовые линии приобрели отчетливость – так постепенно выкристаллизовался оригинальный характер модели DualTow.

## Лицевая сторона:

Соединяя в себе лучшие традиции часового искусства и смелый взгляд в будущее, модель DualTow также вобрала в себя многие элементы из самых разных областей техники. Так, индикация времени при помощи лент вдохновлена миром тяжелых машин – экскаваторов и луноходов. Замкнутые ленты, напоминающие гусеницы, символизируют мощь этих аппаратов.

Скорость и энергия нашли выражение в форме стрелок хронографа: их четкие изломы воспринимаются как молнии, отмеряющие короткие промежутки времени. А часовая и минутная индикация вызывает в памяти образ робота: рамка, которая показывает цифры, подобна клещам футуристического автомата.

Механизм DualTow, представляющий собой яркое достижение часовой мысли, полностью открыт взорам. В верхней части механизма сапфировый циферблат показывает отсчет часов и минут хронографа. Таким образом, ни одна деталь не нарушает внутреннего хода часов DualTow. Полная прозрачность дает возможность насладиться потрясающим зрелищем. Эффект усиливается, когда в действие приходит механизм хронографа: вращение турбийона и чарующие движения миниатюрных тормозных устройств и рычагов, кажется, дышат жизнью.

Плод кропотливых исследований, модель DualTow позволяет в полной мере использовать возможности сапфирового стекла. Этот трудный в обработке материал изготавливается лишь несколькими предприятиями, полностью специализированными на этом процессе. Однако в случае часов DualTow действует императив: все детали должны быть изготовлены в стенах мануфактуры. Поэтому Christophe Claret создала собственные производственные мощности для обработки этого материала. Этот шаг в деле концентрации максимального числа операций, связанных с производством часов, уникален в мире компаний, изготавливающих механизмы.

Благодаря эффекту перспективы в оформлении меток ободок притягивает взгляд к самому сердцу часов. Пятисекундные метки изготовлены из цветных камней и гармонично сочетаются с обликом часов.

### **Обратная сторона:**

Задняя крышка оснащена сапфировым стеклом, через которое видна обратная сторона механизма. Она прикреплена к корпусу особыми винтами. Благодаря такому решению, являющемуся отличительной чертой Dual Tow, гарантирует эксклюзивность всех операций, выполняемых на механизме, поскольку только компания Кристофа Кларе располагает необходимыми для такого рода работы инструментами.

### **Корпус:**

Прямоугольный выпуклый корпус подчеркивает структуру механизма. Он оснащен уникальными подвижными ушками, которые приспособлены к запястью владельца, что крайне важно для удобства при носке. С правой стороны расположены кнопка запуска хронографа и заводная головка – обе они частично покрыты каучуком. Кромки корпуса скошены, а на матовых и полированных поверхностях играют световые блики. С левой стороны расположено большое окошко, через которое можно увидеть работу роликов, приводящих в движение ленту. Справа то же зрелище можно наблюдать через окошко меньших размеров, находящееся между кнопкой и заводной головкой.

### **Ремешок**

Ремешок модели DualTow, изготавливаемый из крокодиловой кожи или из каучука, оснащен уникальной регулируемой пряжкой. Она состоит из трех пластин, декоративных крышек и двух подвижных частей и позволяет владельцу легко и точно установить необходимую длину ремешка. Эта функция настройки длины обеспечивает идеальный комфорт при носке часов, поскольку к концу дня запястье обычно расширяется и изначальная длина ремешка оказывается недостаточной.

## **Неограниченное число оттенков**

Уникальные часы Dual Tow предлагаются в различных версиях. Стремясь идти в ногу со временем и соответствовать новым представлениям о роскоши, предполагающими максимальные возможности выбора, Christophe Claret предоставляет возможность персонализировать Ваши часы DualTow. При помощи «конфигуратора» на сайте [www.dualtow.ch](http://www.dualtow.ch) каждый может выбрать свою палитру красок и придать своим часам неповторимый облик. Так, модель в платиновом исполнении предлагается в версиях с родиевым покрытием, с напылением из золота 4N или с черной позолотой. Стрелки, мост турбийона, винты, крепящие сапфировый циферблат, вилки индикации часов и минут, равно как и детали дифференциалов существуют в самых различных цветовых решениях. Это относится и к деталям, изготовленным из каучука, а именно лентам индикации времени, кнопкам и покрытию заводной головки. Зеленый фисташковый или ярко-красный, темно-синий или цвета слоновой кости – каждый экземпляр DualTow уникален.

## DualTow

### Планетарный однокнопочный хронограф с репетиром

#### МЕХАНИЗМ:

**Размеры:** 32,60 x 40 x 10,70 мм

**Число деталей:** 568

**Число камней:** 65

**Запас хода:** 60

**Барабаны:** Два параллельно расположенных барабана

**Турбийон**

- Спуск: со швейцарским анкером
- Частота колебаний баланса: 3 Гц (21600 полуколебаний в час)
- Период вращения турбийона: 1 оборот в минуту

**Функции:**

- Индикация часов и минут при помощи замкнутых лент
- Планетарный однокнопочный хронограф.
- Механический бой при каждом изменении функции (начало, остановка, возврат в исходное положение).
- 12-часовой, 60-минутный и секундный счетчики
- Индикатор хода хронографа
- Механизм с ручным заводом
- Индикатор запаса хода

## DualTow

### Планетарный однокнопочный хронограф с репетиром

#### ОФОРМЛЕНИЕ:

- Корпус:**
- Стекла особой эргономической формы
  - Прямоугольный и выпуклый, оснащен подвижными ушками, которые обеспечивают удобную фиксацию на запястье
  - Размеры: 42,75 x 48,20 x 15.85 мм (без ушек)
  - Водонепроницаемость корпуса: 3 атм (30 метров)
- Ленты индикации:** Из каучука, с изображенными на них цифрами, обозначающими часы и минуты
- Ободок:** Ободок с секундными метками хронографа, изготовленными из 5 различных видов камней.
- Динамометрическая заводная головка и кнопка:** Покрываются каучуком
- Циферблат:** Сапфировый циферблат, выполняющий функцию связующего мостом между счетчиками хронографа. На циферблате присутствуют часовой и минутный счетчики хронографа, индикатор хода хронографа, логотип Christophe Claret и клеймо «Swiss Made».
- Застежка:** Раскладывающаяся застежка с тремя пластинами, оснащена декоративными крышками и новаторской системой, позволяющей увеличить охват запястья на 10 мм (регулировка длины ремешка).
- Серия:** 68 экземпляров, каждый из которых уникален

На большинство элементов – таких как корпус, мосты, платина, стрелки, ленты индикации, заводная головка, кнопка и ремешок – может быть нанесено имя владельца часов. Для этого достаточно воспользоваться конфигуратором «Dual Tow Configurator» на сайте [www.dualtow.ch](http://www.dualtow.ch).